

| Personnalisées et éclatant.

# LAVE-VAISSELLE KÜPPERSBUSCH

Ces lave-vaisselle s'occupent des verres et des couverts avec autant de soin que vous. Ils lavent votre précieuse vaisselle en douceur, en silence et avec éclat. Que diriez-vous d'une zone de lavage supplémentaire en option pour un nettoyage minutieux mais délicat de la vaisselle et des verres ? Tout est possible avec les nombreuses options.

Küppersbusch



• auto  
40°-65°



•  
70°

• eco  
50°

•  
40°

• 1h  
60°

•  
35°



# FLEXIBLE GRÂCE À LA TECHNIQUE

## Tiroirs multiflex

Les tiroirs multiflex autorisent plus de variabilité et de flexibilité.

Couverts, ustensiles de cuisson et tasses à expresso ne sont plus dans le panier et libèrent de la place.



**Tiroir multiflex I (pour lave-vaisselle 60/45 cm)**  
sans éléments réglables

**Tiroir multiflex II (pour lave-vaisselle 60 cm)** Plateaux à tasses réglables

## Système de paniers multiflex III pour lave-vaisselle 60 cm

### Panier supérieur

- 6 supports rabattables
- 2 supports pour tasses
- Poignée avec insert inox sur le panier

### Panier inférieur

- 8 supports rabattables
- Poignée avec insert inox sur le panier



## Système de paniers multiflex II pour lave-vaisselle 60 cm

### Panier supérieur

- 2 supports pour tasses
- 3 supports rabattables
- Poignée sur le panier

### Panier inférieur

- 4 supports rabattables
- Poignée sur le panier



## Système de paniers multiflex I pour lave-vaisselle 60 cm

### Panier supérieur

- 2 supports de tasses

### Panier inférieur

- 4 supports rabattables



## Système de paniers multiflex II pour lave-vaisselle 45 cm

### Panier supérieur

- 2 supports pour tasses
- 1 support rabattable
- Poignée sur le panier

### Panier inférieur

- 2 supports rabattables
- Poignée sur le panier



# LAVE-VAISSELLE. 60 CM XXL. K-SERIES.5



## GX 6500.0

- Capacité pour 15 couverts standards
- 9 programmes : Programme intensif 70°C, programme délicat 40°C, programme automatique 40°C – 65°C, programme économique 50°C, programme rapide 35°C, programme 1h 60°C, programme Flextronic, programme d'entretien des machines, pré lavage
- Fonctions spéciales : Express-System, Demi charge, IntensiveClean, IntensiveRinse
- Affichage LED
- Présélection électronique de l'heure 24h
- Fonctionnement par boutons poussoirs
- Affichage électr. du remplissage du sel et du liquide de rinçage
- Signal acoustique à la fin du programme
- Paniers multiflex II
- Tiroir multiflex II
- Panier à couverts intégré
- Panier supérieur réglable en hauteur également avec charge
- Intérieur inox / Fond inox
- Adapté au montage en hauteur

### Caractéristiques techniques :

- Puissance totale 2,1 kW (prêt à l'emploi)
- Consommation d'énergie\* pour 100 cycles de fonctionnement 97 kWh
- Consommation d'eau\* par cycle de fonctionnement 9,5 litres
- Dimensions de l'appareil  
L x H x P env. 598 × 861-911 × 550 mm
- Dimensions de niche  
L x H x P env. 600 × 863-913 × 570 mm

\* en programme ECO

**GX 6500.0 v** encastrable € 1.299,-

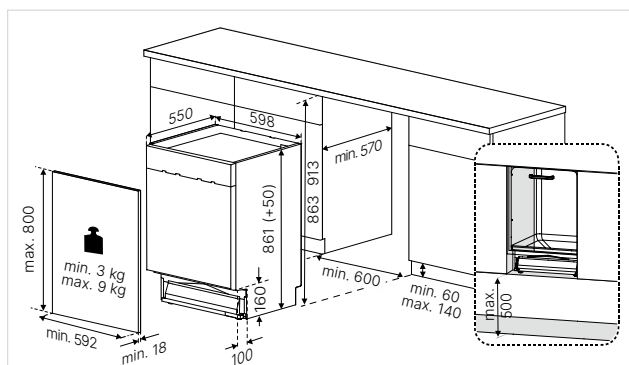

# LAVE-VAISSELLE. 60 CM. K-SERIES.8



## G 6805.1

- Capacité pour 15 couverts standards
- 8 programmes : Programme intensif 70°C, programme délicat 40°C, programme automatique 40°C – 65°C, programme économique 50°C, programme rapide 35°C, programme 1h 60°C, programme Flextronic, prélavage
- Fonctions spéciales : IonClean, Express-System, Demi charge, IntensiveClean, IntensiveDry
- Affichage LED
- Présélection électronique de l'heure 24h
- Fonctionnement via touches sensibles
- Affichage électr. du remplissage du sel et du liquide de rinçage
- Signal acoustique à la fin du programme
- Paniers multiflex III
- Tiroir multiflex II
- Panier à couverts intégré
- Panier supérieur réglable en hauteur également avec charge
- Intérieur inox / Fond inox
- Adapté au montage en hauteur

### Caractéristiques techniques :

- Puissance totale 2,1 kW (prêt à l'emploi)
- Consommation d'énergie\* pour 100 cycles de fonctionnement 86 kWh
- Consommation d'eau\* par cycle de fonctionnement 9,9 litres
- Dimensions de l'appareil L x H x P env. 598 x 818-868 x 550 mm
- Dimensions de niche L x H x P env. 600 x 820-870 x 570 mm

\* en programme ECO

G 6805.1 v

encastrable

€ 1.399,-

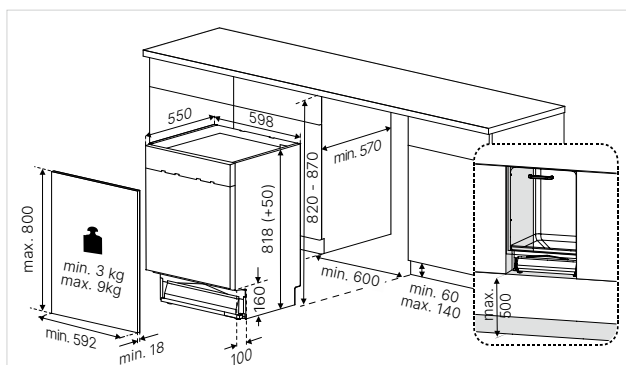

# K-SERIES.5



## G 6500.0

- Capacité pour 15 couverts standards
- 9 programmes : Programme intensif 70°C, programme délicat 40°C, programme automatique 40°C – 65°C, programme économique 50°C, programme rapide 35°C, programme 1h 60°C, programme Flextronic, programme d'entretien des machines, prélavage
- Fonctions spéciales : Express-System, Demi charge, IntensiveClean, IntensiveRinse
- Affichage LED
- Présélection électronique de l'heure 24h
- Fonctionnement par boutons poussoirs
- Affichage électr. du remplissage du sel et du liquide de rinçage
- Signal acoustique à la fin du programme
- Paniers multiflex II
- Tiroir multiflex II
- Panier à couverts intégré
- Panier supérieur réglable en hauteur également avec charge
- Intérieur inox / Fond inox
- Adapté au montage en hauteur

### Caractéristiques techniques :

- Puissance totale 2,1 kW (prêt à l'emploi)
- Consommation d'énergie\* pour 100 cycles de fonctionnement 97 kWh
- Consommation d'eau\* par cycle de fonctionnement 9,5 litres
- Dimensions de l'appareil L x H x P env. 598 x 818-868 x 550 mm
- Dimensions de niche L x H x P env. 600 x 820-870 x 570 mm

\* en programme ECO

G 6500.0 v

encastrable

€ 1.149,-

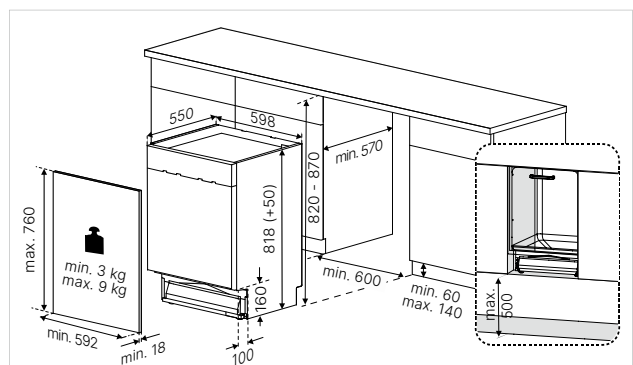

## LAVE-VAISSELLE. 60 CM. K-SERIES.3



### G 6300.0

- Capacité pour 15 couverts standards
- 7 programmes : Programme intensif 70°C, programme automatique 40°C – 65°C, programme économique 50°C, programme rapide 35°C, programme 1h 60°C, programme d'entretien des machines, prélavage
- Fonctions spéciales : Express-System, Demi charge, IntensiveClean, IntensiveDry
- Affichage LED
- Présélection électronique de l'heure 24h
- Fonctionnement par boutons poussoirs
- Affichage électr. du remplissage du sel et du liquide de rinçage
- Signal acoustique à la fin du programme
- Paniers multiflex I
- Tiroir multiflex I
- Panier à couverts intégré
- Panier supérieur réglable en hauteur également avec charge
- Intérieur inox / Fond inox
- Adapté au montage en hauteur

#### Caractéristiques techniques :

- Puissance totale 2,1 kW (prêt à l'emploi)
- Consommation d'énergie\* pour 100 cycles de fonctionnement 97 kWh
- Consommation d'eau\* par cycle de fonctionnement 9,5 litres
- Dimensions de l'appareil L x H x P env. 598 x 818-868 x 550 mm
- Dimensions de niche L x H x P env. 600 x 820-870 x 570 mm

\* en programme ECO

G 6300.0 v

encastrable

€ 899,-

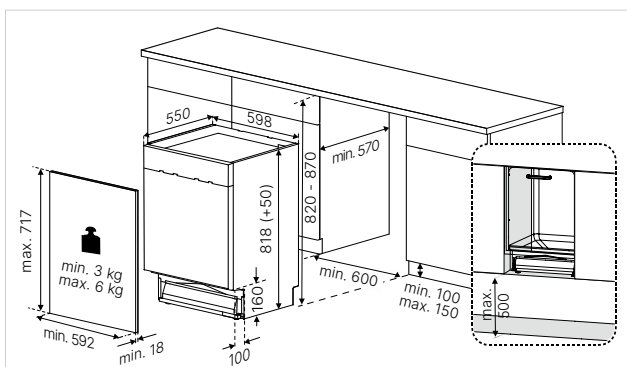

## LAVE-VAISSELLE. 45 CM. K-SERIES.8



### G 4800.1

- Capacité pour 10 couverts standards
- 9 programmes : Programme intensif 70°C, programme délicat 40°C, programme automatique 40°C – 65°C, programme économique 50°C, programme rapide 35°C, programme 1h 60°C, programme Flextronic, programme d'entretien des machines, prélavage
- Fonctions spéciales : Express-System, Demi charge, IntensiveClean, IntensiveRinse
- Affichage LED
- Présélection électronique de l'heure 24h
- Fonctionnement par boutons poussoirs
- Affichage électronique du remplissage du sel et du liquide de rinçage
- Signal acoustique à la fin du programme
- Paniers multiflex II
- Tiroir multiflex I
- Panier à couverts intégré
- Panier supérieur réglable en hauteur également avec charge
- Intérieur inox / Fond inox
- Adapté au montage en hauteur

#### Caractéristiques techniques :

- Puissance totale 2,1 kW (prêt à l'emploi)
- Consommation d'énergie\* pour 100 cycles de fonctionnement 59 kWh
- Consommation d'eau\* par cycle de fonctionnement 8,9 litres
- Dimensions de l'appareil L x H x P env. 448 x 818-868 x 550 mm
- Dimensions de niche L x H x P env. 450 x 820-870 x 570 mm

\* en programme ECO

G 4800.1 v

encastrable

€ 1.139,-

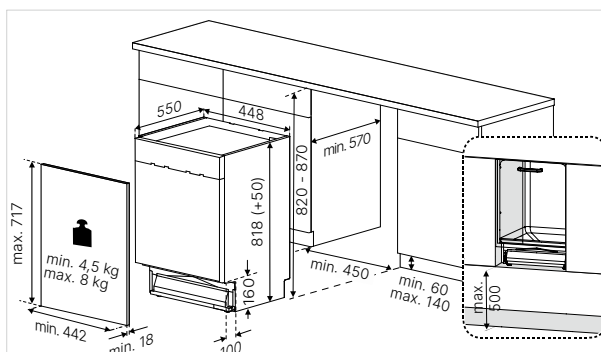

# LAVE-VAISSELLE. 60 CM. INDÉPENDANT. K-SERIES.5

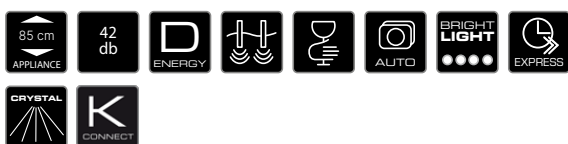

## G 6580.0 NOUVEAU

- Capacité pour 15 couverts standards
- 8 programmes : programme intensif 60-70°C, programme Quick 40°C, 3 programmes automatiques 30-50°C / 50-60°C / 60-70°C, programme économique 50°C, programme rapide 35°C, programme 1h 65°C, DualWash programme 60°C
- Fonctions spéciales: Express-System, Demi charge, Silentwash, IntensiveClean, Programme d'économie d'énergie
- Affichage LED
- Présélection électronique de l'heure 24h
- Fonctionnement via touches sensibles
- Affichage électr. du remplissage du sel et du liquide de rinçage
- Signal acoustique à la fin du programme
- Tiroir à couvert inclus
- Panier supérieur réglable en hauteur également avec charge
- Intérieur inox / Fond inox

### Caractéristiques techniques :

- Puissance totale 2,0 kW (prêt à l'emploi)
- Consommation d'énergie\* pour 100 cycles de fonctionnement 97 kWh
- Consommation d'eau\* par cycle de fonctionnement 9,0 litres
- Dimensions de l'appareil L x H x P env. 600 × 850 × 600 mm

\* en programme ECO

**G 6580.0 E** Acier inoxydable, indépendant € 1.199,-

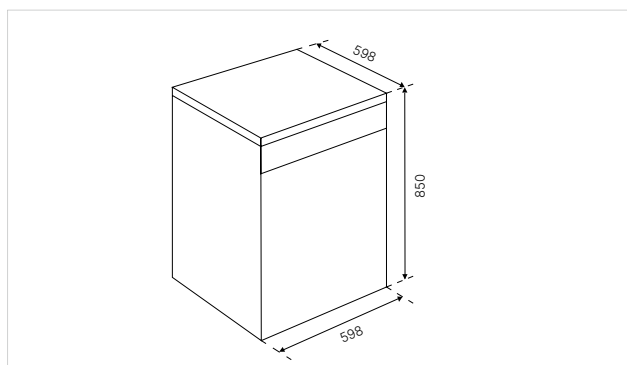

# CARACTÉRISTIQUES TECHNIQUES. LAVE-VAISSELLE.

	Lave-vaisselle 60 cm XXL	Lave-vaisselle 60 cm			Lave-vaisselle 45 cm	Lave-vaisselle indépendant
	GX 6500.0	G 6805.1	G 6500.0	G 6300.0	G 4800.1	G 6580.0
<b>Variantes de design</b>						
Encastré / Partiellement encastré / Indépendant	• / - / -	• / - / -	• / - / -	• / - / -	• / - / -	- / - / •
Bandeau de commande design Inox/ design noir	- / •	• / -	- / •	- / •	- / •	• / -
<b>Classe d'efficacité énergétique et consommation</b>						
Classe d'efficacité énergétique	E	D	E	E	C	D
Classe d'émission de bruit aérien / Bruit dB (A)	B / 43	B / 40	B / 43	C / 46	C / 45	B / 42
Consommation d'énergie pour 100 cycles de lavage dans le programme de test ECO en kWh	97	86	97	97	72	86
Consommation d'eau par cycle de lavage dans le programme de test ECO en litres	9,5	9,9	9,5	9,5	8,9	9,0
Durée du programme de test ECO en h	4:05	4:39	4:05	4:05	3:40	4:30
<b>Programmes de lavage</b>						
Nombre de programmes	9	8	9	7	9	8
Température du programme intensif en °C	70	70	70	70	70	60-70
Température du programme délicat en °C	40	40	40		40	-
Température du programme automatique	40-65	40-65	40-65	40-65	40-65	30-70
Température du programme ECO en °C	50	50	50	50	50	50
Température du programme rapide en °C	35	35	35	35	35	35
Température du Programme 1h en °C	60	60	60	60	60	65
Programme flextronic	•	•	•		•	
Programme d'entretien des machines	•		•	•	•	
Prélavage	•	•	•	•	•	
<b>Fonctions spéciales</b>						
Système express		• / -				- / •
Demi charge	•	•	•	•	•	•
IntensiveClean	•	•	•	•	•	•
IntensiveDry	•	•	•	•	•	
IntensiveRinse		•		•		
IntensiveRinse	•	•	•		•	
<b>Équipement</b>						
K-Connect						•
Capacité (couverts standards)	15	15	15	15	10	15
Affichage LED	•	•	•	•	•	•
Système de sécurité de l'eau	•	•	•	•	•	•
aquasensor	•	•	•	•		•
Système de protection du verre	•	•	•		•	•
Tab-Automatic	•	•	•	•	•	•
Bright Light		•			•	•
Beam on Floor	•	•	•	•		•
Présélection électronique de l'heure 24h	•	•	•	•	•	•
Fonctionnement par boutons poussoirs	•	•	•	•	•	
Affichage électr. du remplissage du sel et du liquide de rinçage	•	•	•	•	•	•
Signal acoustique à la fin du programme	•	•	•	•	•	•
Filtre antibactérien						•
Moteur à onduleur ProSmart	•	•	•	•		
Paniers multiflex III / II / I	- / • / -	• / - / -	- / • / -	- / - / •	- / • / -	
Tiroir multiflex II / I	• / -	• / -	• / -	- / •	- / •	
Panier supérieur réglable en hauteur également avec charge	•	•	•	•	•	•
Intérieur inox / Fond inox	•	•	•	•	•	•
Adapté au montage en hauteur	•	•	•	•	•	
<b>Caractéristiques techniques</b>						
Puissance totale en kW	2,1	2,1	2,1	2,1	2,1	2,0
Tension en V	220	220	220	220	220	220-240
Fréquence en Hz	50	50	50	50	50	50
Niveau de bruit en dB (re 1 pW)	43	40	46	46	45	42
Raccordement eau chaude possible jusqu'à temp. max. en °C	60	60	60	60	60	70
Longueur du câble d'alimentation en mètres						1,65
Prêt à l'emploi	•	•	•	•	•	•
Longueur du tuyau d'alimentation / d'évacuation en mètres						
Charnière flexible	•	•	•			
Poids avant admissible du mobilier pour l'installation en kg	3,0 - 9,0	3,0 - 9,0	3,0 - 9,0	3,0 - 6,0	4,5 - 8,0	
<b>Dimension de l'appareil en mm</b>						
Largeur x Hauteur min./max. x Profondeur	598 x 861/911 x 550	598 x 818/868 x 550	598 x 818/868 x 550	598 x 818/868 x 550	448 x 818/868 x 550	598 x 850 x 598
<b>Dimension de niche en mm</b>						
Largeur x Hauteur min./max. x Profondeur	600 x 863/913 x 570	600 x 820/870 x 570	600 x 820/870 x 570	600 x 820/870 x 570	450 x 820/870 x 570	