

Référence
ADI422

Couleur
Tranche blanche

EAN
8052745121245

CARACTÉRISTIQUES | 01

- ▶ Capacité : 12 couverts
- ▶ Niveau sonore : 47 dB(A)
- ▶ Séchage par condensation active

PROGRAMMATION | 02

- ▶ Programmateur électronique
- ▶ Affichage LED
- ▶ 4 programmes :
 - Prélavage
 - Éco 50°C
 - Quotidien 50' 65°C
 - Hygiène 65°C
- ▶ 2 températures
- ▶ Signal sonore de fin de cycle

SÉCURITÉS | 03

- ▶ Sécurité Aquastop
- ▶ Sécurités anti-débordement et anti-fuite

ÉQUIPEMENT | 04

- ▶ Indicateurs manque de sel et de produit de rinçage
- ▶ Adoucisseur d'eau
- ▶ Micro-filtre inox autonettoyant
- ▶ Résistance sous-cuve
- ▶ Cuve et contre-porte en inox

799 EUR
BTW et recupel inclusief
CONSOMMATIONS | 05

- ▶ Consommation d'énergie : 285 kWh/an
- ▶ Consommation d'eau : 3360 L/an
- ▶ Programme de référence : Éco 50°C
 - Durée du cycle de lavage : 160 min
 - Consommation d'énergie : 1 kWh
 - Consommation d'eau : 12 L

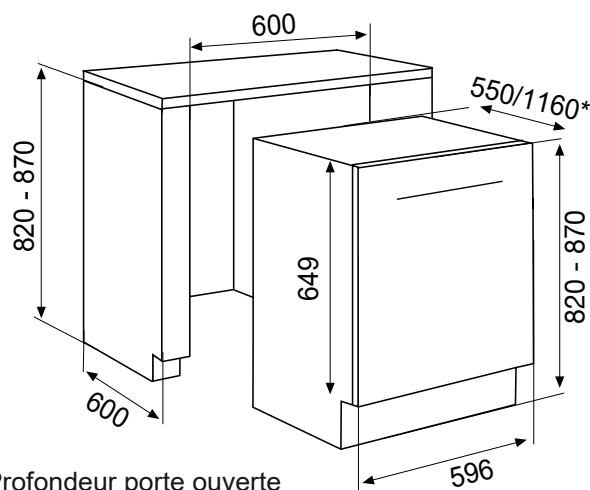

* Profondeur porte ouverte

- ▶ Puissance électrique d'installation : 2200 W
- ▶ 10 A - 220/240 V - 50 Hz
- ▶ Cordon d'alimentation : 180 cm
- ▶ Avec prise

- ▶ Produit H x l x P : 820-870 x 596 x 550/1160* mm
- ▶ Encastrement H x l x P : 820-870 x 600 x 600 mm
- ▶ Produit emballé H x l x P : 870 x 635 x 670 mm
- ▶ Poids net/brut : 38/40 kg