

## Master island

2506 094  
90 cm

€ 1.749,00

2506 124  
120 cm

€ 1.899,00

Eilandafzuigkap  
Afwerking: glad staal  
**Elektronische bediening met Touch Slider**  
**Anti-vetfilters in roestvrij staal**  
8 afzuigsnelheden plus  
2 intensieve snelheden met tijdsschakelaar  
**Verlichting: 4 LED Design (4.000 kelvin)**  
**Melding bij verzadiging van de filters**  
Recirculatie in optie  
Aantal anti-vetfilters:  
afzuigkap 90: 3 filters - afzuigkap 120: 4 filters  
Debiet: **700 m<sup>3</sup>/u**  
Hoogte van de schouw:  
in afzuigmodus 840 - 1030 mm  
in recirculatie 840 - 1140 mm  
Opening luchtafvoer: Ø 120/150 mm  
**EBM Borstelloze motor, vermogen 100 W**  
**Energieklasse: A+**

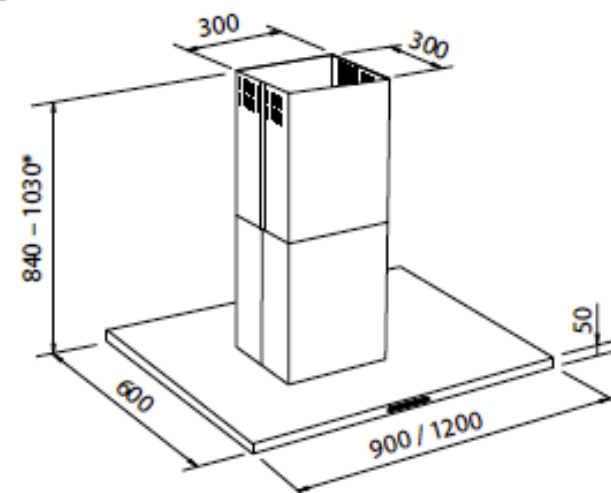

\* voor een goede filtering is de hoogte van de schouw min. 700 en max. 1120

### toebehoren:

koolstoffilter  
geluidsdemper Ø 120  
geluidsdemper Ø 150

Ref.

9700 528  
9700 602  
9700 603

BTW incl.

€ 49,00  
€ 169,00  
€ 169,00

